



# ITALIANA VALVOLE INDUSTRIALI TORINO

Produzione e vendita apparecchiature idrauliche e industriali

Valvola di ritegno a clapet

Swing check valve

PN: 10

DN: 40-600

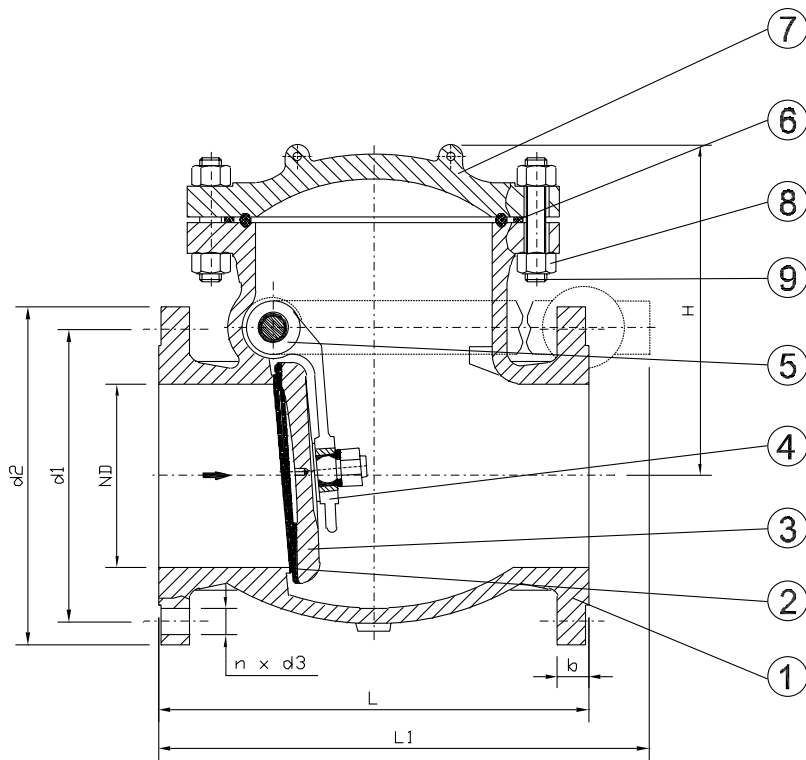

MATERIALI		
POS.	DENOMINAZIONE	MATERIALE
1	CORPO	EN GJL-250
2	ANELLO DI TENUTA	13% Cr
3	DISCO	EN GJL-250 + EPDM
4	SEDE DISCO	EPDM
5	ATTACCO BRACCIO	13% Cr
6	GUARNIZIONE	EPDM
7	COPERCHIO	EN GJL-250
8	DADO	Gr. 8
9	PERNO	Gr. 5.6

MATERIALS		
POS.	DENOMINATION	MATERIAL
1	BODY	EN GJL-250
2	SEAT RING	13% Cr
3	DISC	EN GJL-250 + EPDM
4	ARM	EPDM
5	ARM PIN	13% Cr
6	GASKET	EPDM
7	BONNET	EN GJL-250
8	STUD NUT	Gr. 8
9	STUDS	Gr. 5.6

DIMENSIONI DI INGOMBRO / DIMENSIONS								
DN	L	H**	FLANGE / FLANGES				PESO / WEIGHT	$\xi$
			d1	d2	n x d3	b	[Kg]	FATTORE DI PERDITA / HEAD LOSS FACTOR
							RRC	RRC
40	180	104	150	110	4 x 18	18	7,4	4,8
50	200	117	165	125		20	10	3,9
65	240	122	185	145		26	13,5	4
80	260	140	200	160	8 x 18	22	16,2	4,7
100	300	156	220	180		24	23,5	4,9
125	350	174	250	210		26	35,8	5,2
150	400	188	285	240	8 x 22	30	45,5	5,8
200*	500	211	340	295	8 x 22		70,5	6
250*	600	240	405	355	12 x 22	32	111,6	5,5
300	700	315	445	400	12 x 22	25	196	3,2
350	800	380	505	460	16 x 22	27	315	3,5
400	900	415	565	515	16 x 26	28	436	
500	1100	765	670	620	20 x 26	34	-	-
600	1300	825	780	725	20 x 30	36	-	-

\* Foratura flange su richiesta / Drilling flanges on request PN10 EN 1092-2; ISO 7005 - 2; DIN 2501

Tutte le dimensioni sono in mm / All dimensions in mm \*\*Dimensioni indicative / Indicative dimensions