



ITALIANA VALVOLE INDUSTRIALI TORINO

Produzione e vendita apparecchiature idrauliche e industriali

Valvola di ritegno a clapet
in ghisa sferoidale

Ductile iron swing check valve

PN: 16
DN: 40-600

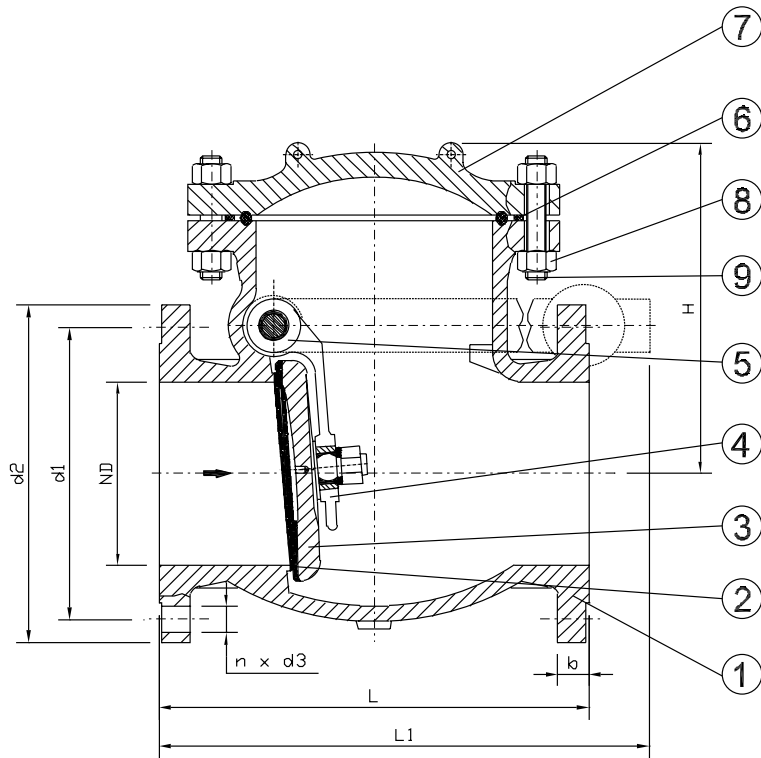

MATERIALI		
POS.	DENOMINAZIONE	MATERIALE
1	CORPO	EN GJS-400-15
2	ANELLO DI TENUTA	13% Cr
3	DISCO	GJS-400-15+EPDM
4	SEDE DISCO	EPDM
5	ATTACCO BRACCIO	13% Cr
6	GUARNIZIONE	EPDM
7	COPERCHIO	EN GJS-400-15
8	DADO	Gr. 8
9	PERNO	Gr. 5.6

MATERIALS		
POS.	DENOMINATION	MATERIAL
1	BODY	EN GJS-400-15
2	SEAT RING	13% Cr
3	DISC	GJS-400-15+EPDM
4	ARM	EPDM
5	ARM PIN	13% Cr
6	GASKET	EPDM
7	BONNET	EN GJS-400-15
8	STUD NUT	Gr. 8
9	STUDS	Gr. 5.6

DIMENSIONI DI INGOMBRO / DIMENSIONS

DN	L	H**	FLANGE / FLANGES				PESO / WEIGHT [Kg]	ξ FATTORE DI PERDITA / HEAD LOSS FACTOR
			d1	d2	n x d3	b		
			RRC					
40	180	104	150	110	4 x 18	18	7,4	4,8
50	200	117	165	125		20	10	3,9
65	240	122	185	145		13,5	4	
80	260	140	200	160	8 x 18	22	16,2	4,7
100	300	156	220	180		24	23,5	4,9
125	350	174	250	210		26	35,8	5,2
150	400	188	285	240	8 x 22	30	45,5	5,8
200*	500	211	340	295	12 x 22		70,5	6
250*	600	240	405	355	12 x 26	32	111,6	5,5
300	700	315	455	410		25	196	3,2
350	800	380	520	470		16 x 26	27	315
400	900	415	580	525	16 x 30	28	436	
500	1100	765	715	650	20 x 34	34	-	-
600	1300	825	840	770	20 x 37	36	-	-

* Foratura flange /Drilling flanges PN10 EN 1092-2; ISO 7005 - 2; DIN 2501 su richiesta /on request

All Tutte le dimensioni sono in mm /All dimensions in mm **Dimensioni indicative /Indicative dimensions